

OSRAM

LEDDriving® HL ALLSEASON

≥ H4

64193DWALL

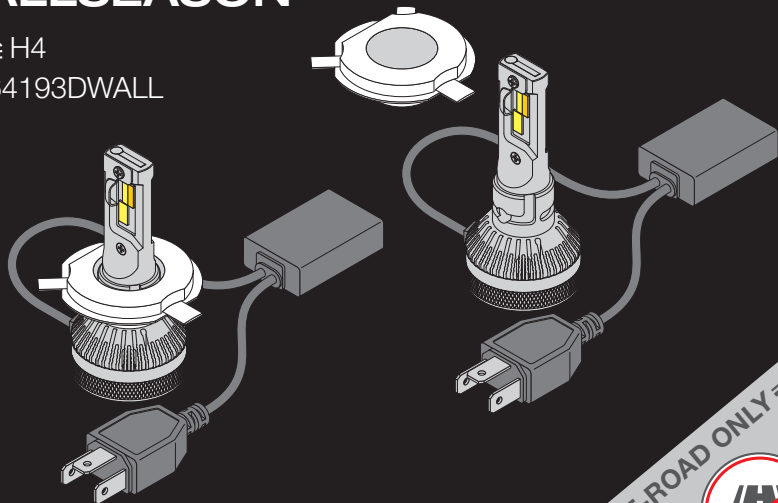

LED high and low beam lamp

OFF-ROAD ONLY





Always replace lamps in pairs!
The product inclusive the cables and accessories must be installed in a way that no damages occurs. Please make sure that all parts are fixed properly to avoid interference with any moving part or function of the car.¹⁾



The deicing and defogging behavior can change when switching from halogen to LED.²⁾



Do not stare at the operating light source.³⁾



Caution!
The cooling element on the back will heat when the headlamp is in operation.⁴⁾

ALLSEASON

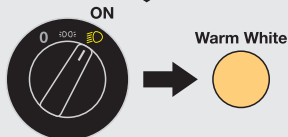
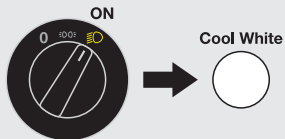

CHECK COMPATIBILITY

www.osram.com/ledcheck

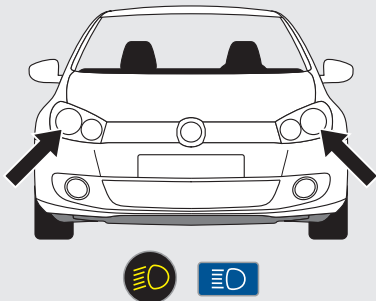
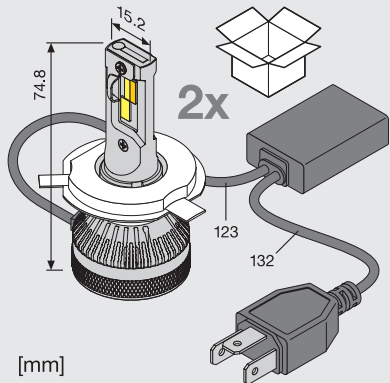

LOW BEAM / HIGH BEAM

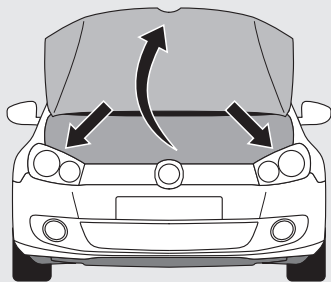
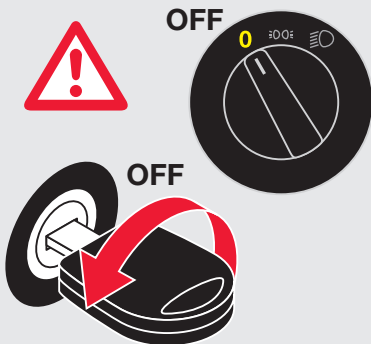

Option 1a

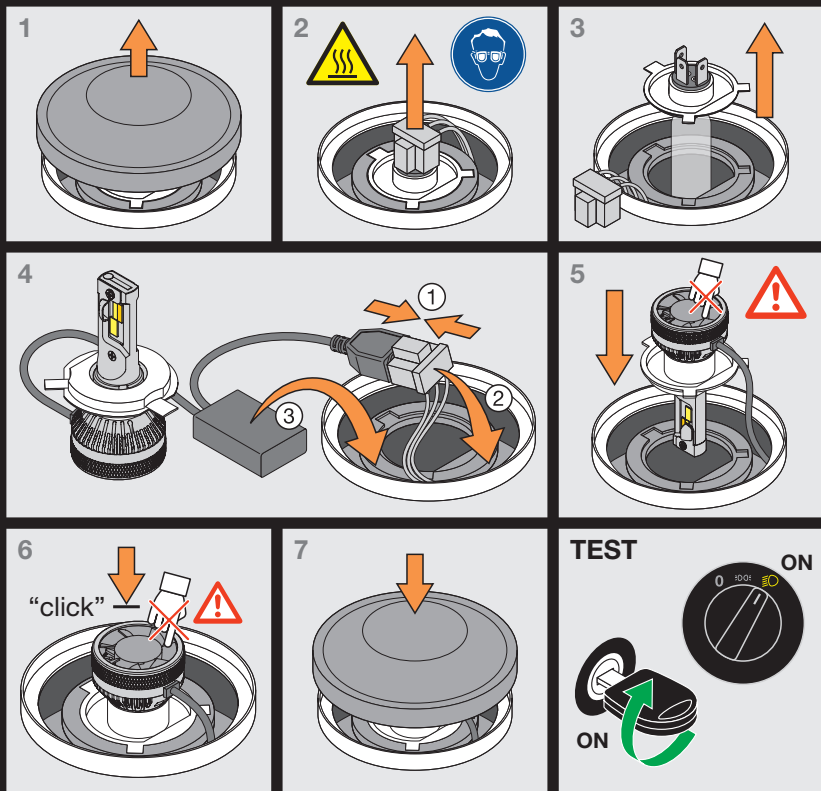

Option 1b

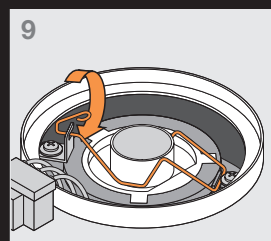
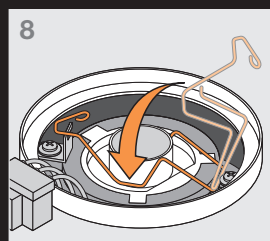
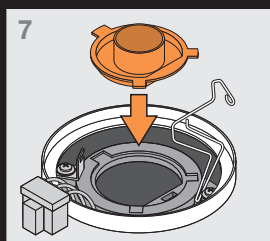
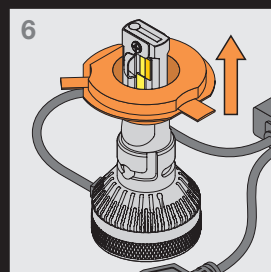
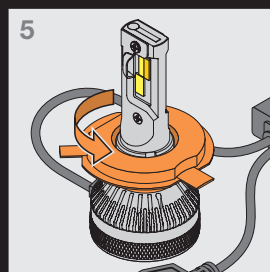
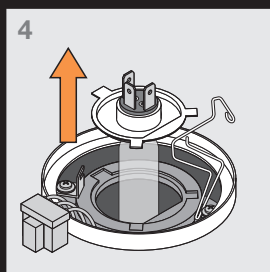
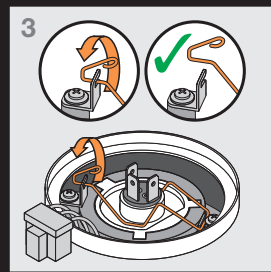
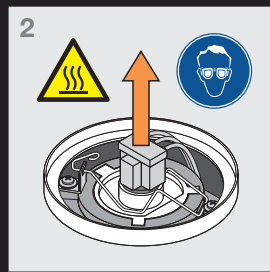
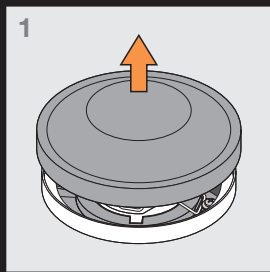

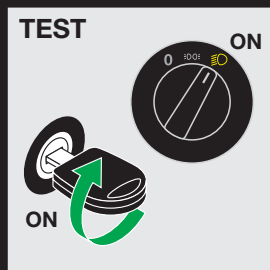
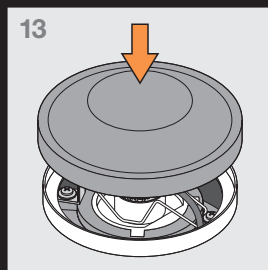
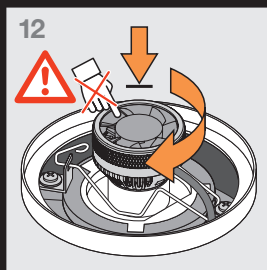
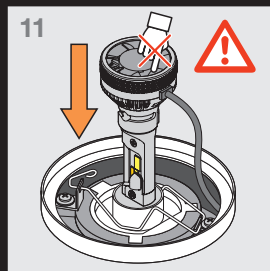
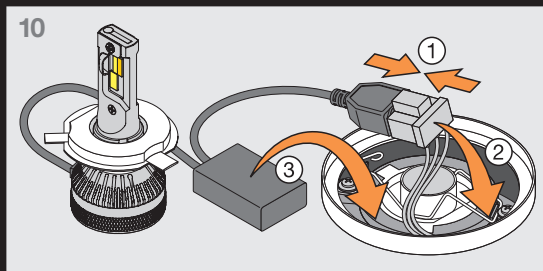

Option 2a/2b

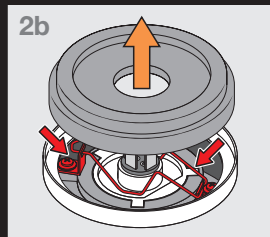
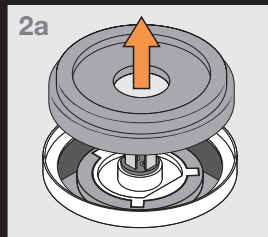
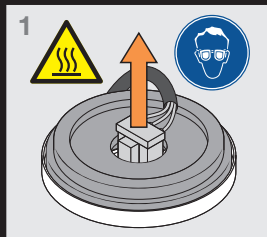

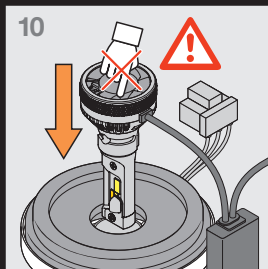
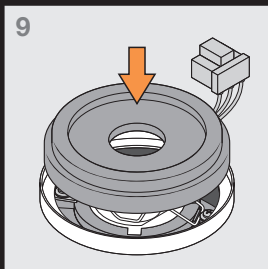
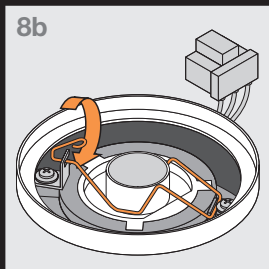
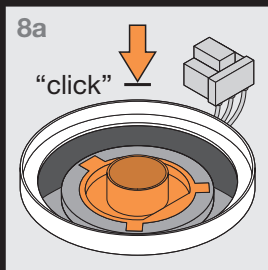
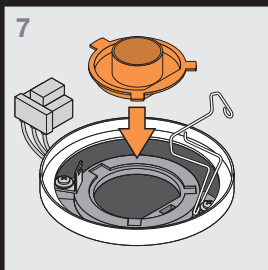
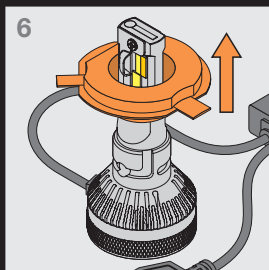
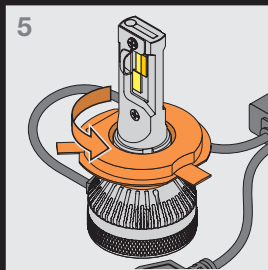
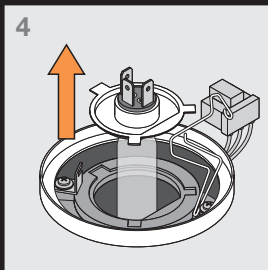
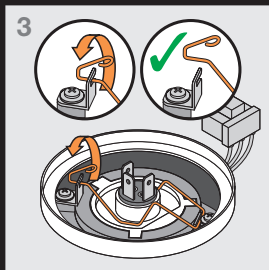

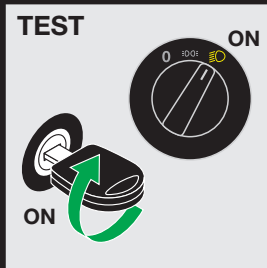
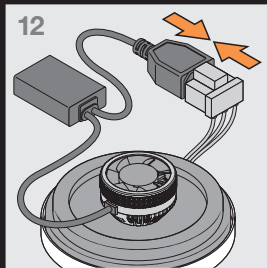
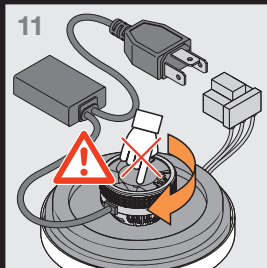

D 1) Lampen immer paarweise austauschen! Das Produkt einschließlich der Kabel und des Zubehörs muss so installiert werden, dass keine Beschädigungen auftreten. Achten Sie darauf, dass alle Teile ordnungsgemäß befestigt sind, damit keine beweglichen Teile oder Funktionen des Fahrzeugs beeinträchtigt werden. 2) Das Enteisungs- und Beschlagsverhalten kann sich beim Wechsel von Halogen auf LED ändern. 3) Nicht direkt in die Lichtquelle sehen. 4) Achtung! Das Kühlelement auf der Rückseite erhitzt sich, wenn der Scheinwerfer in Betrieb ist. 5) Wenden Sie sich bei Fragen zur Wartung oder bei technischen Problemen bitte an den OSRAM Kundendienst, den Sie unter automotive-service@osram.com erreichen.

F 1) Toujours remplacer les lampes par paire ! Le produit ainsi que les câbles et accessoires doivent être installés afin de ne pas engendrer de dégâts. Vérifier que tous les éléments sont fixés correctement pour éviter toute interférence avec des pièces mobiles ou fonctions de la voiture. 2) Le passage de l'halogène au LED est susceptible d'altérer le dégivrage et le désembuage. 3) Ne pas regarder la source lumineuse allumée. 4) Attention ! L'élément de refroidissement à l'arrière se réchauffe lorsque le phare est en marche. 5) Pour toute question relative à l'entretien du produit ou tout problème technique, veuillez contacter le service clients OSRAM en écrivant à automotive-service@osram.com

L 1) Sostituire sempre le lampade a coppie! Il prodotto, compresi cavi e accessori, deve essere installato in modo da evitare danneggiamenti. Assicurarsi che tutte le parti siano fissate in modo corretto per evitare interferenze con altre eventuali parti in movimento o in funzione della macchina. 2) Il meccanismo di sbrinatorio e di disappannamento può modificarsi quando si passa da halogena a LED. 3) Non fissare la fonte luminosa in funzione. 4) Attenzione! L'elemento di raffreddamento sul retro si riscalda quando la lampada è in funzione. 5) Per domande sulla manutenzione o problemi tecnici contattare il servizio clienti OSRAM all'indirizzo automotive-service@osram.com

E 1) Sustituya siempre las lámparas por pares! El producto, incluidos cables y accesorios, debe instalarse evitando producir daños. Asegúrese de que todas las piezas estén bien fijadas para evitar interferencias con cualquier pieza móvil o función del coche. 2) El comportamiento de deshielo y desempañado puede variar al cambiar de halógeno a LED. 3) No mire fijamente a la luz de trabajo. 4) ¡Precaución! El elemento de refrigeración situado en la parte posterior se calienta cuando el faro está encendido. 5) Para preguntas relacionadas con el mantenimiento o problemas técnicos, contacte con el servicio de atención al cliente de OSRAM a través de automotive-service@osram.com

P 1) Substitua sempre as lâmpadas aos pares! O produto, os cabos e acessórios devem ser instalados de forma que não ocorram danos. Certifique-se de que todas as peças estão fixadas corretamente para evitar interferências com qualquer peça móvel ou função do automóvel. 2) O comportamento do degelo e desembaçamento pode ser alterado quando se muda de halógeno para LED. 3) Não olhe diretamente para a fonte de luz ligada. 4) Cuidado! O elemento de arrefecimento na parte posterior se aquece quando a lâmpada do farol está ligada. 5) Em caso de questões relacionadas com a manutenção ou problemas técnicos, entre em contacto com a assistência técnica OSRAM, automotive-service@osram.com

GR 1) Αντικαθιστάτε πάντοτε τους λαμπτήρες ανά ζεύγη! Το προϊόν που περιλαμβάνει τα καλώδια και τα εξαρτήματα πρέπει να είναι εγκατεστημένα με τρόπο που να μην προκαλούνται ζημιές. Παρακαλώ βεβαιωθείτε ότι όλα τα ανταλλακτικά είναι κατάλληλα στερεωμένα ώστε να αποφεύγετε παρεμβολές σε οποιοδήποτε κινούμενο μέρος ή τη λειτουργία του αυτοκινήτου. 2) Η συμπεριφορά αποσυμπίεσης και απομόνωσης μπορεί να αλλάξει κατά τη μετάβαση από αλογόνο σε LED. 3) Μην κοιτάτε την πηγή φωτός που βρίσκεται σε λειτουργία και μην την αγγίζετε. 4) Προσοχή! Το στοιχείο ψύξης στο πίσω μέρος θερμαίνεται όταν λειτουργεί ο προβολέας. 5) Για ερωτήσεις σχετικά με τη συντήρηση και για τεχνικά προβλήματα, επικοινωνήστε με την εξυπηρέτηση πελατών της OSRAM στη διεύθυνση automotive-service@osram.com

(NL) 1) Vervang lampen altijd per paar! Het product, inclusief de kabels en accessoires, moet op zo'n manier worden geïnstalleerd dat er geen schade ontstaat. Zorg ervoor dat alle onderdelen goed zijn bevestigd om interferentie met bewegende delen of de werking van de auto te voorkomen. 2) Het gedrag ten aanzien van ontdooien en ontvassen kan veranderen als er van halogeen wordt overgegaan op led. 3) Staar niet in de werkende lichtbron. 4) Opgelet! Het koelelement aan de achterzijde wordt warm wanneer de hoofdlamp in werking is. 5) Voor vragen over onderhoud of technische problemen kunt u contact opnemen met de klantenservice van OSRAM via automotive-service@osram.com

(S) 1) Byt alltid ut lamporna i par! Produkten inklusive kabla och tillbehören måste installeras på ett sätt som inte leder till skador. Se till att alla delar sitter ordentligt fast för att undvika störningar i bilens riktiga delar eller funktion. 2) Avfrostrings- och avimningsbeteendet kan ändras när du växlar från halogen till LED. 3) Titta inte direkt in i den aktiva ljuskällan. 4) Var försiktig! Kyleelementet på baksidan värms upp när framlyktan är i drift. 5) Om du har frågor om underhåll eller tekniska problem kontakta oss på OSRAM:s kundtjänst via automotive-service@osram.com

(FIN) 1) Vaihda lamput aina pareittain! Tuote, johon sisältyvät myös kaapelit ja lisävarusteet, on asennettava siten, ettei vaurioita pääse syntymään. Varmista, että kaikki osat on kiinnitetty oikein, jotta ne eivät häiritse auton liikkuvia osia tai toimintaa. 2) Jään- ja huurtuneisto-ominaisuudet saattavat muuttua vaihdettaessa halogeenista LED:iin. 3) Älä tujota toiminnassa olevaa valonlähdettä. 4) Huomio! Takana oleva jäähdytysselementti kuumenee, kun ajavalo on toiminnassa. 5) Kunnossapitoa tai teknisiä ongelmia koskevat kysymykset voi osoittaa OSRAM-asiakaspalveluun osoitteeseen automotive-service@osram.com

(N) 1) Skift alltid ut pærene parvis! Produktet, inkludert kabler og tilbehør, må monteres slik at det ikke oppstår skader. Kontroller at alle delene er riktig festet for å unngå interferens med andre bevegelige deler eller funksjoner i bilen. 2) Avising og avdugning kan foregå annerledes når du bytter fra halogen til LED. 3) Ikke stirr på lyskilden når lyset er på. 4) Forsiktig! Kjølelementet på baksiden varmes opp når frontlyset er på. 5) Hvis du har spørsmål angående vedlikehold eller tekniske problemer, kan du kontakte OSRAMs kundeservice på automotive-service@osram.com

(OK) 1) Udskiift altid lygter parvis! Produktet, inklusive kablerne og tilbehøret, skal monteres på en sådan måde, at der ikke opstår skader. Sørg for, at alle dele er fastgjort korrekt, for at undgå interferens med nogen af bilens bevægelige dele eller funktioner. 2) Afvisning og afdugning kan opleves anderledes, når der skiftes fra halogen til LED. 3) Se ikke direkte på den tændte lyskilde. 4) Forsigtigt! Kjølelementet på bagsiden opvarmes, når forlygten er tændt. 5) Hvis du har spørgsmål vedrørende vedligeholdelse eller tekniske problemer, bedes du kontakte OSRAM-kundeservice via automotive-service@osram.com

(CZ) 1) Žárovky vyměňujte vždy v páru! Výrobek včetně kabelů a příslušenství musí být instalován tak, aby nedošlo k jeho poškození. Ujistěte se, že jsou všechny díly řádně upevněny, aby nedošlo k narušení pohyblivých částí nebo funkcí vozidla. 2) Když přejdete z halogenových světel na LED, může se změnit chování při odmrzování a odmlžování. 3) Nedívejte se do spuštěného zdroje světla. 4) Upozornění! Když je světlomet zapnutý, chladič prvek v zadní části se zahřívá. 5) Na dotazy ohledně údržby a technických problémů vám odpoví zákaznická linka OSRAM na e-mailu automotive-service@osram.com

(RU) 1) Всегда заменяйте лампы парно! Это изделие, включая кабели и дополнительные принадлежности, нужно устанавливать так, чтобы ничто не повредило. Следите за тем, чтобы все части надежно закрепились, иначе могут возникнуть препятствия для движущихся частей или функций автомобиля. 2) После замены галогенных ламп на светодиодные может измениться способ защиты от обледенения и запотевания. 3) Не смотрите пристально на работающий источник света. 4) Осторожно! Во время работы фары нагреваются расположенный сзади охлаждающий элемент. 5) Если у вас есть вопросы об обслуживании или технических проблемах, отправьте письмо в службу поддержки клиентов OSRAM на адрес automotive-service@osram.com.

(KZ) 1) Шамдарды әрдайым жұптарымен ауыстырыңыз! Өнім, оның ішінде кабельдер мен керек-жарақтар еш зақымдалмайтындығы етіп орнатылуы керек. Машинаңыз келген жылжымалы бөлігіне немесе жұмысына кедергі келтірмеу үшін барлық бөліктеріңіз тісті түрде бекітілгеніне көз жеткізіңіз. 2) Галогенді шамған жарықдиодты шамға ауысқан кезде муз қатып қалу мен булануды жою әрекеті өзгеруі мүмкін. 3) Жапыз тұрған жарық кезіне тура қарамаңыз. 4) Абауланңыз! Маңдайша шам жапыз тұрған кезде, артық жағтағы сұттылық элемент қызды. 5) Техникалық қызмет керсету немесе техникалық ақаулар жөнінде сұрақтарыңыз болса, OSRAM компаниясының тұтынушыларға қолдау керсету қызметіне automotive-service@osram.com мекенжайы арқылы хабарласыңыз.

(H) 1) A lámpákat mindig párosával cserélje! A termék, kábelek és kiegészítők is beleértve, úgy kell felszerelni, hogy ne károsodjanak. Győződjön meg arról, hogy az összes alkatrész megfelelően van rögzítve, hogy a jármű mozgó alkatrészeivel ne ütközzenek, és a funkcióit ne akadályozza. 2) A jégtelenítés és páratartás talajonaszárai megváltozhatnak, amikor halogén fénycsőforrás LED-re vált. 3) Ne nézzen a működő fénycsőforrásra. 4) Figyelem! A hátoldalon található hűtélem a fényszóró működése közben felmelegszik. 5) A karbantartással vagy a műszaki problémákkal kapcsolatos kérdésekre forduljon az OSRAM ügyfélszolgálatához az automotive-service@osram.com e-mail-címen.

(PL) 1) Lampy należy zawsze wymieniać parami! Przewody i akcesoria dołączone do produktu należy zamontować w taki sposób, aby nie spowodować żadnego uszkodzenia. Wszystkie części należy zamontować prawidłowo w taki sposób, aby nie wpływały one na działanie żadnych funkcji ani ruchomych części samochodu. 2) Po wymianie lampy halogenowej na lampę LED funkcje odmgławiania i usuwania oblodzenia mogą działać inaczej. 3) Nie wolno patrzeć na włączoną źródło światła. 4) Ostrzeżenie! Główna lampa jest włączona, element chłodzący z tyłu nagrzewa się. 5) W razie pytań dotyczących konserwacji lub problemów technicznych należy skontaktować się z działem obsługi klienta firmy OSRAM, wysyłając wiadomość e-mail na adres automotive-service@osram.com

(SK) 1) Žiarovky vždy vymieňajte v pároch! Káble a príslušenstvo špeciálne určené pre produkt je nutné nainštalovať tak, aby nedošlo k žiadnemu poškodeniu. Uistite sa, že sú všetky časti správne pripevnené, aby nedošlo k interferencii s pohyblivou časťou alebo funkciou vozidla. 2) Správanie pri rozmazovaní a odmlžovaní sa môže pri prechode z halogénu na LED zmeniť. 3) Nepozerať sa na svetelný zdroj v prevádzke. 4) Varovanie! Chladiaci prvok na zadnej strane sa zahrieva, keď je reflektor v prevádzke. 5) S otázkami týkajúcimi sa údržby alebo technických problémov sa obráťte na zákaznícky servis spoločnosti OSRAM na e-mailovej adrese automotive-service@osram.com.

(SL) 1) Žarnice vedno zamenjajte v paru! Izdelek, vključno s kablji in dodatno opremo, morate namestiti tako, da ne pride do poškodbe. Poskrbite, da bodo vsi deli nameščeni pravilno. Tako se boste izognili motnjam s premikajočimi se deli ali funkcijami vozila. 2) Če halogenske žarnice zamenjate z žarnicami LED, se lahko spremeni potek odstranjevanja ledu in zameglitve. 3) Ne glejte v delujoč vj svetlobe. 4) Pozor! Hladilni element na zadnji strani se segreje, ko prednji žaromet deluje. 5) Če imate vprašanja o vzdrževanju ali če imate tehnične težave, pišite odkdelku za podporo uporabnikom družbe OSRAM na e-poštni naslov automotive-service@osram.com.

(TR) 1) Lambaları her zaman çift olarak değiştirin! Ürünle gelen kablolar ve aksesuarlar hasar görmeyecek şekilde monte edilmelidir. Tüm parçaların arabanın hareketli parçalarını veya işlevlerini engellemeyecek şekilde takıldığınıdan emin olun. 2) Halojen lambadan LED lambaya geçildiğinde buz çözme veya buğu önleme özellikleri değişebilir. 3) Çalıřmaktaki olan iřik kaynađına uzun süre bakmayın. 4) Dikkat! Far lambası alıřırken arka taraftaki sođutma elemanı ısınır. 5) Bakım veya teknik sorunlar ile ilgili sorularınız için automotive-service@osram.com adresinden OSRAM müşteri hizmetlerini ulařabilirsiniz.

(HR) 1) Žarulje uvijek zamjenjujte u paru! Proizvod te njegovi kabeli i pribor moraju se postaviti tako da ne dođe do oštećenja. Provjerite jesu li svi dijelovi pravilno pričvršćeni da ne bi došlo do ometanja nekog od pokretnih dijelova ili neke od funkcija automobila. 2) Kad se halogenske žarulje zamjenjuju LED žaruljama, može se promijeniti ponašanje pri odleđivanju i odmagljivanju. 3) Nemojte gledati u uključeni izvor svjetlosti. 4) Oprez! Kad je prednje svjetlo uključeno, element za hlađenje na stražnjoj strani zagrijava se. 5) Ako imate pitanja o održavanju ili tehničkim problemima, obratite se korisničkoj službi tvrtke OSRAM na adresu e-pošte automotive-service@osram.com

(RO) 1) Înlocuiți întotdeauna ambele lămpi! Atât produsul, cât și cablurile și accesorii trebuie instalate în așa fel încât să nu provoace deteriorări. Vă rugăm să vă asigurați că toate piesele să fie fixate corect pentru a evita interferența cu piesele în mișcare sau cu funcțiile mașinii. 2) Funcționalitatea opțiunilor de dezghețare și de dezaburire poate suferi modificări la trecerea de la halogen la LED. 3) Nu priviți în sursa de lumină în timpul funcționării. 4) Atenție! Elementul de răcire din spate se încălzește în timpul funcționării farului. 5) Pentru întrebări cu privire la întreținere sau la probleme tehnice, contactați serviciul OSRAM de relații cu clienții la automotive-service@osram.com.

(BG) 1) Винаги подменяйте крушките по двойки! Продуктът, включително кабелите и аксесоарите, трябва да бъде монтиран по начин, който да не води до повреди. Уверете се, че всички части са фиксирани правилно, за да избегнете смущения в която и да е движеща се част или функция на автомобила. 2) Противоблодненията и противозамъглящата действие може да се промени при преминаване от халогенни към LED светлини. 3) Не се взирайте в работещ източник на светлина. 4) Внимание! Охлаждащият елемент в задната част се загрява, когато фарът работи. 5) Ако имате въпроси относно поддръжката или технически проблеми, се свържете с отдела за обслужване на клиентите на OSRAM на имейл адрес automotive-service@osram.com

(EST) 1) Vahetage lambid alati välja paaris! Toode tuleb koos kaablite ja lisaseadmetega paigaldada nii, et ei tekiks kahjustusi. Veenduge, et kõik osad oleksid õigesti fikseeritud, sellega väldite auto liikuvate osade või funktsioonide häirimist. 2) Halogeenlambilt LED-lambile ülemineku korral võib muudeta jäätumise- ja udususvastase funktsiooni toimimine. 3) Ärge vaadake töötavasse valgusallikasse. 4) Ettevaatust! Tagumine jahutusselement soojeneb esilaterna töötamise ajal. 5) Hooldeküsimustele või tehnilistele probleemidele korral võtke ühendust OSRAMi klienditeenindusega aadressil automotive-service@osram.com

(LT) 1) Žibintus visada keiskite poromis! Gaminyms su laidais ir priedais turi būti montuojamas taip, kad nebūtų jokių pažeidimų. Įsitinkinkite, kad visos dalys tinkamai pritvirtintos, kad nebūtų trukdžių jokiai judančiai automobiliu daliai ar funkcijai. 2) Pakeitus halogeninius žibintus LED žibintais, gali pasikeisti ledo ir aprasojimo šalinimo funkcijų veikimas. 3) Nežiūrėkite į veikiantį šviesos šaltinį. 4) Atsargiai! Žibintui veikiant gale esantis aušinimo elementas įkaista. 5) Jei turite klausimų apie priežiūrą ar technines problemas, kreipkitės į OSRAM klientų aptarnavimo centrą adresu automotive-service@osram.com

(LV) 1) Spuldzes vienmēr nomainīt pa pāriem! Produktu, tajā iekļauts vadus n piederumus jāuzstāda tā, lai nerastos bojājumi. Pārlicinieties, ka visas daļas ir pareizi nostiprinātas, lai izvairītos no traucējumiem ar citām kustīgām automašīnas daļām vai funkcijām. 2) Atļošanās un atmiņģošanas īpašības var izmainīties, ja gaismas avots tiek mainīts no halogēna uz LED. 3) Neskatīties tieši uz ieslēgtu gaismas avotu. 4) Bīdīnājumi! Priekšējā luktura darbības laikā dzesēšanas elements aizmūgurē uzkarst. 5) Ar jautājumiem par remontdarbiem vai tehniskām problēmām vērsties pie OSRAM klientu servisa, izmantojot e-pasta adresi automotive-service@osram.com

(SBB) 1) Uvek zamenjujite sijalice u paru! Kablovi i dodatna oprema koji se isporučuju sa proizvodom moraju se montirati tako da ne dođe do oštećenja. Proverite da li su svi delovi propisno pričvršćeni, kako ne bi došlo do međusobnog ometanja sa nekim pokretnim delom ili funkcijom automobila. 2) Ponašanje pri odmljedivanju i odmaglivanju može se promeniti pri prelasku sa halogenih na LED sijalice. 3) Ne gledajte u izvor radnog svetla. 4) Oprez! Rashladni element sa zadnje strane se zagreva kada far radi. 5) Za sva pitanja o održavanju ili tehničkim problemima obratite se OSRAM korisničkoj podršci na e-adresu automotive-service@osram.com.

(UA) 1) Завжди замінюйте обидві лампи! Виріб, включно з кабелями й аксесуарам, слід установлювати так, щоб уникнути пошкодження. Переконайтеся, що всі частини закріплено правильно, щоб вони не заважали частинам автомобіля, що рухаються, або його функціям. 2) Режими видалення льоду й усунення запотівання скла можуть змінитися після переходу з галогенних ламп на світлодіодні. 3) Не дивіться на джерело світла, коли воно працює. 4) Увага! Охолоджувальний елемент позаду нагрівається під час роботи головної лампи. 5) З питань щодо обслуговування або вирішення технічних проблем звертайтеся до служби підтримки OSRAM на адресу електронної пошти automotive-service@osram.com.

(PBR) 1) 務必成对更換燈具! 包括電纜和附件在內的产品必須小心安裝, 避免損壞。請確保所有部件都正确固定, 以免干預汽車的任何運動部件或功能。2) 从鹵素灯切换到 LED 灯时, 除冰和除霧操作可能不同。3) 不要盯着工作光源。4) 小心! 当前照灯工作时, 背面的散熱元件會變熱。5) 如有关于维护或技术问题的疑問, 請联系 OSRAM 客户服务部門, 邮箱地址: automotive-service@osram.com。

(RC) 1) 燈泡必須成对更換! 本產品 (包括纜線和配件) 安裝務必小心, 避免損壞。請確保固定好所有的零部件, 以避免干預汽車的任何運轉部件或功能。2) 由鹵素燈更換為 LED 燈時, 除冰和除霧的機制會有變。3) 請勿凝視運行中的光源。4) 小心! 前照燈在使用時, 後方的散熱元件會變熱。5) 如有維護或技術方面的問題, 請聯絡 OSRAM 客服部門, 可寄送電子郵件至 automotive-service@osram.com。

(ROX) 1) 항상 램프를 쌍으로 교체하십시오. 케이블과 부속품 을 포함한 제품을 손상이 발생하지 않는 방식으로 설치해야 합니다. 자동차의 움직이는 부품이나 기능에 방해가 되지 않도록 모든 부품이 제대로 고정되어 있는지 확인하십시오. 2) 할로겐에서 LED로 전환하면 제빙 및 습기 제거 기능의 작동이 변경될 수 있습니다. 3) 작동 중인 광원을 바라보지 마십시오. 4) 주의! 헤드램프 작동 시에는 뒷면의 냉각 열리먼트가 가열됩니다. 5) 유지 관리 및 기술 문제에 관한 질문은 OSRAM 고객 서비스 센터에 automotive-service@osram.com으로 문의하십시오.

(THA) 1) เปลี่ยนหลอดไฟเป็นคู่เสมอ! ผลิตภัณฑ์รวมทั้งสายเคเบิลและอุปกรณ์เสริมต้องได้รับการติดตั้งในลักษณะที่ไม่ก่อให้เกิดความเสียหาย กรุณาตรวจสอบให้แน่ใจว่าชิ้นส่วนทั้งหมดยึดแน่นอย่างถูกต้องไว้ เพื่อหลีกเลี่ยงการรบกวนส่วนที่เคลื่อนไหวหรือฟังก์ชันการทำงานใดๆ ของรถยนต์ 2) ลักษณะการละลายน้ำแข็งและการไล่ฝ้าอาจเปลี่ยนแปลงไปเมื่อเปลี่ยนจากไฟแบบฮาโลเจนเป็น LED 3) อย่ามองแหล่งกำเนิดแสงที่ทำงานอยู่ 4) ขอควรระวัง! ผิวทำงานเย็นด้านหลังจะร้อนขึ้นเมื่อไฟหน้าทำงานอยู่ 5) หากมีข้อสงสัยเกี่ยวกับบริการบำรุงรักษาหรือบริการทางเทคนิค กรุณาติดต่อฝ่ายบริการลูกค้าของ OSRAM ที่ automotive-service@osram.com

OSRAM

LEDDriving® HL ALLSEASON

≥ H4
64193DWALL

For questions regarding maintenance or technical problems, please contact OSRAM customer service via automotive-service@osram.com⁵⁾



OSRAM Prosperity Co. Ltd
Room 4007-4009 Office Tower
Convention Plaza
1 Harbour Road
Wanchai, Hong Kong

www.osram.com/am-guarantee

C15082023

G15132499

15.11.24

OSRAM GmbH
Nonnendammallee 44
13629 Berlin, Germany
automotive-service@osram.com

www.osram.com